

10-Ť KANÁLOVÝ BEZDRÔTOVÝ PRIJÍMAČ

WS304-10

PRE SPINÁNIE A ČASOVÉ OVLÁDANIE EL. ZARIADENÍ DO 16 A

10-ť kanálový prijímač WS304-10 slúži pre bezdrôtové ovládanie až 10-ich spotrebičov pomocou diaľkových ovládačov rady WS3xx (napr. kľúčenka WS310, tlačidlá WS330 a WS340, viac na www.elektrobock.sk). Prijímač je schopný na 1 kanál prijať signál až od 10-tich rôznych tlačidiel (ovládačov).

anténa s konektorom SMA
pre frekvenciu 433.92 MHz
(základná anténa je súčasťou
dodávky)

tl. TIME

- učenie funkcie ČASOVANIE

tl. ON/OFF

- učenie funkcie ZAP/VYP

dióda PWR

- indikácia napájania

diódy R1-R10

- indikácia stavu výstupných kontaktov
R1-R10

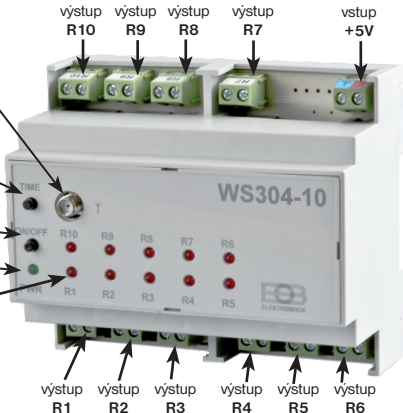

■ výstupné kontakty R1-R10 sú bezpotenciálne, pre pripojenie max. záťaže 16A (AC1)/kanál

■ každému výstupu je možné priradiť funkciu ZAP/VYP (ON/OFF) alebo časovanie od 1 s do 8 hod. (TIME)

■ každý kanál je schopný prijímať signály od max.10-tich rôznych vysieláčov (radu WS3xx)

SCHÉMA ZAPOJENIA

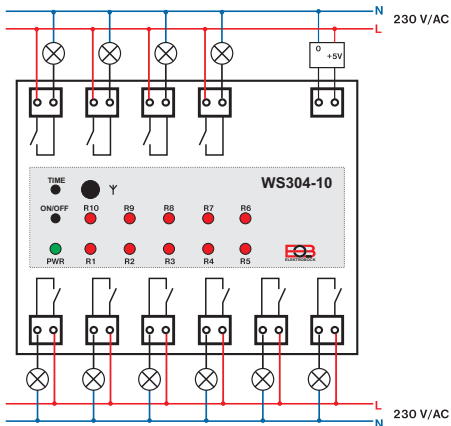

Napájaci zdroj +5V (nie je súčasťou balenia): odporúčame použiť

- 1) AD05-DU napájaci zdroj +5V/DC s montážou do zásuvky
- 2) AD05-DIN napájaci zdroj na DIN lištu +5V/DC - v predaji na adrese www.elektrobock.sk

Externá anténa (nie je súčasťou dodávky)

Pre zvýšenie dosahu je možné použiť externú anténu 433.92 MHz. Odpojte štandardne dodávanú anténu a pripojte externú anténu do konektora SMA a anténu umiestnite mimo inštalačnej krabice.

Prijímač

je prispôbený na montáž na DIN lištu. Prevádzkové napätie je +5V/DC. Ku svorkám 0 a +5V pripojte adaptér (AD05-DU s montážou do zásuvky alebo AD05-DIN s montážou na DIN lištu). Adaptér pripojte na 230 V/AC.

MONTÁŽ

- 1) Prijímač inštalujte (do vnútorných priestorov) čo najďalej od veľkých kovových predmetov (min. 0.5 m) a mimo silnoprúdové vedenie z dôvodu ovplyvnenia príjmu signálu!
- 2) Montáž je nutné vykonávať bez napätia!
- 3) Odporúčame, aby inštaláciu vykonávala osoba so zodpovedajúcou elektrotechnickou kvalifikáciou!
- 4) Keďže celý systém pracuje na obojsmernej rádiovkej frekvencii 433.92 MHz dodržujte pokyny pri montáži a umiestnení!

PRIJÍMAČ

je prispôbený na montáž na DIN lištu. Prevádzkové napätie je +5V/DC. Ku svorkám 0 a +5V pripojte adaptér (AD05-DU s montážou do zásuvky alebo AD05-DIN s montážou na DIN lištu). Adaptér pripojte na 230 V/AC.

PRIPOJENIE SPOTREBIČOV

Výstupy R1-R9 sú bezpotenciálne a je možné k nim pripojiť spotrebiče do 16 A (AC1), podľa schémy!
Pri spínaní väčších záťaží použite pomocné relé!!

1. Vypnite hlavný istič.
2. Pripojte prijímač podľa schémy.
3. Zapnite hlavný istič, na prijímači svieti zelená kontrolka PWR, prijímač je pripravený na ďalšie nastavenie.

INDIKÁCIA DIÓD

ZELENÁ dióda PWR



SVIETI = indikácia napájania WS304-10

ČERVENÉ diódy R1-R10



SVIETI = indikácia zopnutia daného kanála



BLIKÁ RÝCHLO 2x/1 s = REŽIM UČENIA

BLIKÁ POMALY 1x/1 s = ČAKÁ NA KÓD NA VYPNUTIE

BLIKÁ 1/8 s = nie je naučený žiadny kód

BLIKÁ VEĽMI RÝCHLO 10x/1 s = indikácia slabej batérie
vo vysielачi, ktorý ovláda daný kanál



NESVIETI = indikácia vypnutia daného kanála

UVEDENIE DO PREVÁDZKY - NAKÓDOVANIE

Po montáži a pripojení spotrebičov, zapnite hlavný istič - rozsvieti sa zelená dióda PWR a prijímač je pripravený na ďalšie použitie.

VMAZANIE PAMÄTE VŠETKÝCH KANÁLOV

- na prijímači stlačte súčasne tl. **ON/OFF** a **TIME** drzte cca 5s, tým dôjde k vymazaniu pamäte všetkých kanálov naraz. (diódy R1-R10 sa súčasne rozsvietia).

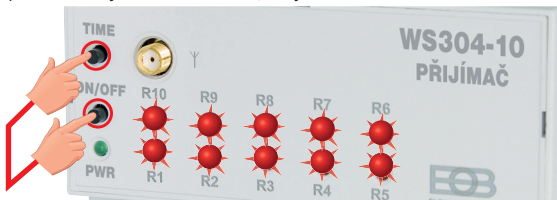

1) FUNKCIA ON/OFF (ZAPNUTÉ/VYPNUTÉ)

Požadujeme zapnutie a vypnutie výstupu R1 stlačením tlačidla. Jeden kanál (výstup) je možné ovládať až 10-timi rôznymi tlačidlami.



Stlačte 1x tl. **ON/OFF**, dióda R1 (1.výstup) bliká rýchlo (**REŽIM UČENIA**)



Stlačte tlačidlo pre **ZAPNUTIE**



Akonáhle začne dióda R1 blikáť pomaly, prijímač čaká na kód pre **VYPNUTIE**.



Stlačte tlačidlo pre **VYPNUTIE**. Dióda R1 zhasne.

1a) NAKÓDOVANIE ĎALŠÍCH KANÁLOV



Stlačte 2x tl. , dióda R2 (2.výstup) bliká rýchlo (REŽIM UČENIA)



Stlačte tlačidlo pre ZAPNUTIE



Akonáhle začne dióda R2 blikat pomaly, prijímač čaká na kód pre VYPNUTIE.





Stlačte tlačidlo pre VYPNUTIE. Dióda R2 zhasne.

Pre učenie ďalších kanálov, vždy stlačte tl.  toľkokrát, až začne blikat dióda výstupu, ktorý chcete naučiť (napr. 3x pre výstup R3; 7x pre výstup R7 atď.), ďalej postupujte ako pri učení 1.kanálu.

Po naučení daného kanála (R1-R10) na funkciu ON/OFF je možné výstup zapínať a vypínať jednoduchým stlačením tlačidla. Pri zapnutí sa rozsvieti dióda daného kanála, pri vypnutí dióda zhasne. **Vypnutie daného kanála je možné až po cca 3 s!** Nevyužitý kanály budú blikat v cykle 1x za 8s.

VYMAZANIE KÓDU VYBRANÉHO KANÁLU

- používajte iba v prípade chybného nakódovania
- na prijímači stlačte tl.  toľkokrát až začne blikat dióda kanála, pri ktorom chcete kód vymazať
- na prijímači stlačte dlho tl.  (cca 5s) pre vymazanie kódu (kódy ostatných kanálov zostanú zachované)!

Stlačte X krát  pre výber kanála a potom dlhým stlačením (5s) pre vymazanie



2) FUNKCIA TIME (ČASOVANIE v rozmedzí od 1s do 8 hod.)

Požadujeme zapnutie stlačením tlačidla, následné časovanie a automatické vypnutie po nastavenej dobe. Jeden kanál (výstup) je možné ovládať až 10-timi rôznymi tlačidlami.



Stlačte tlačidlo pre zapnutie ČASOVANIA

Stlačte 10x tl. **TIME**, dióda R10 (10.výstup) bliká rýchlo (**REŽIM UČENIA**)



1s - 8 hod



Po uplynutí času stlačte **rovnaké tlačidlo**. Dióda R10 zhasne.

Akonáhle začne dióda R10 blikaf pomaly, prijímač začne odmeriavať čas a bude čakať na kód pre VYPNUTIE.

Pre učenie ďalších kanálov vždy stlačte tl. **TIME toľkokrát, až začne blikaf dióda výstupu, ktorý chcete naučiť (napr. 3x pre výstup R3; 7x pre výstup R7 atď.), ďalej postupujte ako pri učení 10.kanálu.**

Po naučení daného kanála (R1-R10) na funkciu TIME je možné výstup zapnúť na nastavenú dobu jednoduchým stlačením tlačidla. Pri zapnutí sa rozsvieti dióda daného kanála, po odčasovaní dióda zhasne.

Nevyužité kanály budú blikaf v cykle 1x za 8 s.

VYMAZANIE KÓDU VYBRANÉHO KANÁLU

- použite iba v prípade chybného nakódovania
- na prijímači stlačte tl. **TIME** toľkokrát až začne blikaf dióda kanála, pri ktorom chcete kód vymazať
- na prijímači podržte dlho tl. **TIME** (cca 5s) pre vymazanie kódu (kódy ostatných kanálov zostanú zachované)!

Stlačte **X** krát **TIME** pre výber kanála a potom dlhým stlačením (5s) pre vymazanie



ODPORÚČANÉ PRÍSLUŠENSTVO

Pozn.: Zmeny dizajnu sa môžu meniť, aktuálne typy kompatibilných vysielačov nájdete na stránke www.elektrobock.sk.



WS310
Obj. č.: 3310



WS320
Obj. č.: 3320



WS330
Obj. č.: 3330



WS340
Obj. č.: 3340



WS350
Obj. č.: 3350



WS360
Obj. č.: 3360



WS380
Obj. č.: 3380



WS390
Obj. č.: 3390



AD05-DIN
Obj. č.: 1996



Externá anténa
Obj. č.: RU0012

WS304-10 je 10-ť kanálový prijímač určený pre montáž na DIN lištu slúži pre bezdrôtové ovládanie až 10-ich rôznych elektro spotrebičov bez nutnosti sekania múrov.

Výhody:

- k ovládaniu je možné použiť vysielace rady WS3xx
- každé zariadenie je možné ovládať až 10-timi rôznymi vysielacími
- na prijímači je možné voliť funkcie ON/OFF (ZAPNUTIE/ VYPNUTIE) alebo TIMER (ČASOVANIE od 1s do 8 hod.)
- bezpečný kódovaný prenos signálu bez možnosti vzájomného ovplyvňovania jednotlivých prístrojov
- indikácia stavov diódami (zapnutie, vypnutie, slabá batéria vo vysieláči)

Technické parametre	
Napájanie	5 V/DC, min.900 mA (AD05-DU, AD05-DIN)
Frekvencia	433.92 MHz
Dosah	150 m (na voľnej ploche), 20 m (v zástavbe)
Citlivosť	< -102 dBm
Počet výstupných kanálov	10 (bezpotenciálne kontakty)
Výstupy R1-R10	relé, max.16 A (AC1)
Stupeň krytia	IP20
Trieda ochrany	II
Pracovná teplota	0°C až +40°C

V prípade záručného a pozáručného servisu zašlite prijímač (vrátane kópie potvrdeného dokladu o kúpe) na adresu distribútora alebo výrobcu.

EÚ PREHLÁSENIE O ZHODE

ELEKTROBOCK MTF s.r.o. týmto vyhlasuje, že rádiové zariadenie typu WS304-10 je v súlade so smernicou 2014/53/EÚ. Úplné EÚ vyhlásenie o zhode je k dispozícii na tejto internetovej adrese: www.elbock.cz



Distribútor v SR:
ELEKTROBOCK SK s.r.o.
BŠladová 1, 82105 Bratislava
Tel.: +421 911 454 446
Technická podpora (do 14h)
Mobil: +420 724 001 633
+420 725 027 685



www.elektrobock.sk